



YANMAR

Vi012-2A

MINI PELLE



Poids opérationnel

1 245 kg

Moteur

3TNV70-WBVB

Force d'arrachement

5,8 kN

Force de cavage

13,9 kN

LA MEILLEURE, TOUT SIMPLEMENT



COMPACTITÉ

La ViO12-2A est la machine idéale pour un travail efficace dans les espaces confinés. Avec son châssis variable et sa largeur maximale de 1 mètre, elle est un outil solide pour les chantiers étroits, la rénovation intérieure, la pose de tuyaux et l'aménagement paysager.



SECONDE VITESSE

La deuxième vitesse est disponible de série, permettant à la machine d'atteindre les 4 km/h. L'interrupteur d'activation de la 2nde vitesse se trouve sur le tableau de bord, au niveau des leviers de translation.



ERGONOMIE

Les joysticks situés des deux côtés du siège permettent d'améliorer la position de l'opérateur, qui peut ainsi travailler dans des conditions confortables.



STABILITÉ

La ViO12-2A a un poids opérationnel de 1 245 kg et le châssis le plus long de sa catégorie avec 1 440 mm, offrant ainsi une stabilité exceptionnelle pour cette catégorie de machine. Par conséquent, l'opérateur voit une réelle amélioration de son confort et de sa productivité.



MOTEUR YANMAR

Le moteur YANMAR TNV a été conçu pour allier performances et émissions propres. D'une puissance de 9,2 kW, il est conforme aux directives d'émissions de la Commission Européenne (CE).



PERFORMANCES

Les efforts de Yanmar visant à améliorer la qualité de la chaîne cinématique ont permis d'obtenir d'excellentes performances et la combinaison optimale de la force de cavage et des cycles de fonctionnement de la ViO12-2A garantit une productivité exceptionnelle.



COMPACTITÉ

LA VIO12-2A EST UNE MACHINE SANS DÉPORT ARRIÈRE

- + Châssis élargi, ni le contre poids ni les parties avant de la tourelle ne dépassent de la largeur des chenilles.
- + Châssis rétracté, l'arrière ne dépasse que de 85 mm.
- + Rayon de rotation avant avec flèche déportée : 1080 mm.
- + Rayon de rotation arrière : 650 mm seulement.
- + Largeur du châssis inférieure en position rétractée réduite à 830 mm.

AVANTAGES POUR L'OPÉRATEUR

- + Accès facilité aux endroits très exigus et travail possible au plus près d'un mur.
- + Machine parfaitement adaptée aux travaux de rénovation dans les habitations.
- + Le concept ViO évite à l'opérateur de surveiller en permanence l'arrière de sa machine : sécurité et productivité.



CHASSIS VARIABLE DE CONCEPTION UNIQUE

- + Jeu très réduit entre les parties coulissantes : la terre ne peut pas s'accumuler lors de l'élargissement.
- + Grande fiabilité dans le temps.
- + L'utilisation du châssis en position élargie et une excellente répartition des masses rendent la VIO12-2A extrêmement stable.

LAME EXTENSIBLE AVEC SYSTÈME DE RABATTEMENT SIMPLE

Les élargisseurs articulés en bout de lame restent en permanence sur celle-ci. Il n'y a aucun risque de les perdre. Le changement de position est rapide et ne nécessite aucun outil.





DESIGN

JOYSTICKS

ERGONOMIE OPTIMISÉE

La ViO12-2A est équipée de joysticks situés des deux côtés du siège :

- + Amélioration de la position de l'opérateur.
- + Plus grand confort.
- + Meilleure maîtrise des mouvements de la machine.
- + Augmentation de la productivité et de la précision.

SIMPLICITÉ ET ROBUSTESSE

Yanmar a décidé d'utiliser les mêmes joysticks que ceux éprouvés sur ses plus grosses mini-pelles. Ce système conçu intelligemment offre les avantages suivants :

- + Diminution du risque de dommages et du temps d'arrêt.
- + Plus longue durée de vie.

STABILITÉ

La ViO12-2A a un poids opérationnel de 1 245 kg et le châssis le plus long de sa catégorie avec 1 440 mm. Le maniement de la pelle se fait sans à-coups et la productivité est accrue. La machine est également plus stable lors du déplacement de charges lourdes ou quand elle est équipée d'accessoires supplémentaires. C'est un atout fondamental pour les applications clés de ce type de machine telles que la démolition.

ENTRETIEN

ACCESSIBILITÉ

Le capot à large ouverture permet d'accéder rapidement à tous les organes principaux et l'accès aux filtres se fait par la protection latérale gauche en acier, rapidement amovible.

LES MEILLEURS COMPOSANTS

Tous les composants de la ViO12-2A ont été conçus pour qu'elle soit fiable, durable et capable d'effectuer des tâches intensives.

PERFORMANCES

MOTEUR

La Vi012-2A est équipée d'un moteur diesel Yanmar 3TNV70 qui fournit une puissance de 9,2 kW et un couple de 52 Nm. Il permet d'améliorer fortement les performances de la machine.

SYSTÈME HYDRAULIQUE

Contrairement aux standards pour cette catégorie de pelles, Yanmar utilise une pompe double à pistons à débit variable qui régule le débit et la pression en fonction de la charge et une pompe à débit fixe. Ainsi, le fonctionnement est plus fluide et l'opérateur bénéficie d'un plus grand confort. La pompe à un débit de 2x11 l/min et une pression de service élevée (210 bars) qui permet également d'augmenter la productivité de la pelle et sa vitesse pendant les déplacements



CINÉMATIQUE

AVANTAGES POUR LE CLIENT



MEILLEURES PERFORMANCES



AMÉLIORATION DES CYCLES



AUGMENTATION DE LA PRODUCTIVITÉ

Hauteur de déversement : **2 370 mm**

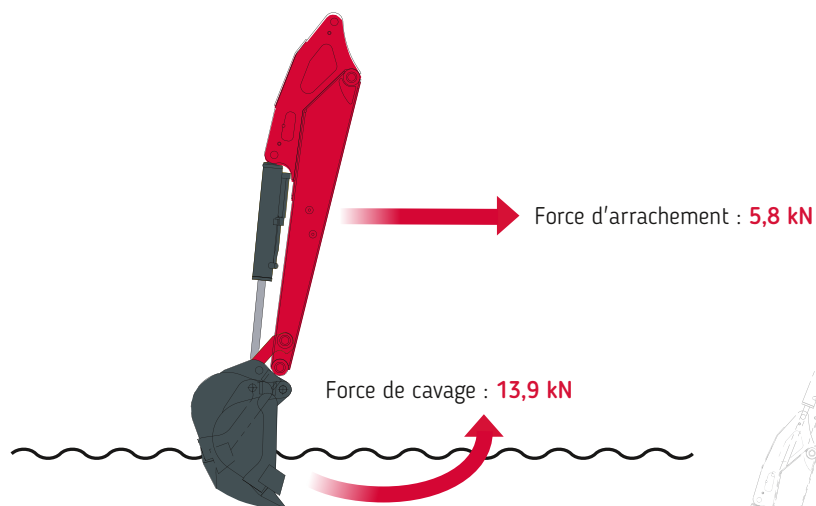

Paroi verticale max. : **1 650 mm**

Profondeur de fouille : **1 950 mm**

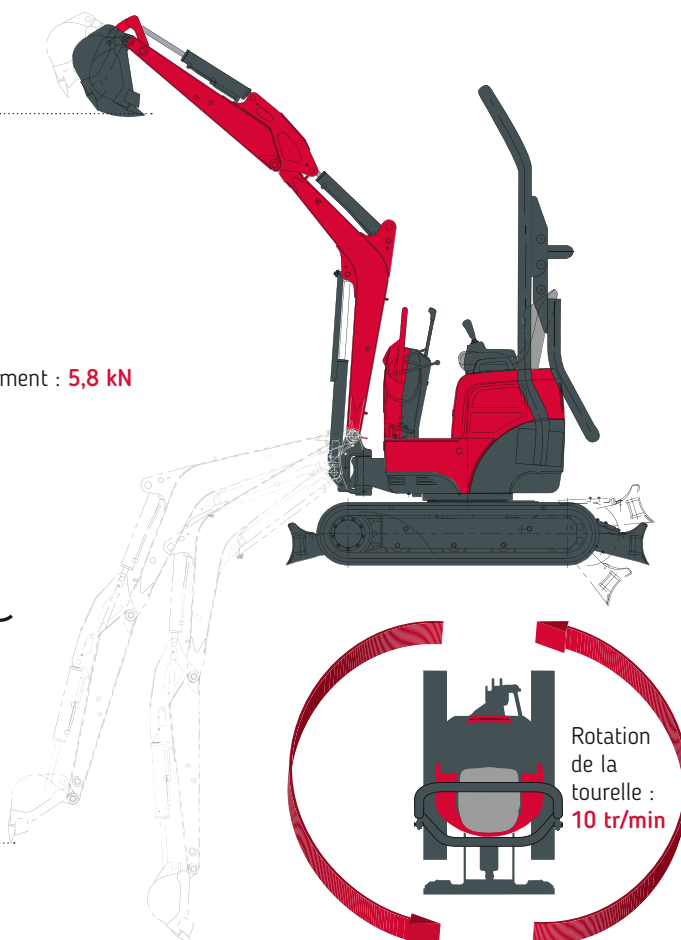

DIMENSIONS

A Longueur hors tout	3 040 mm	H Largeur de la lame hors tout	1 000/830* mm
B Hauteur hors tout	1 580/2 250mm**	I Hauteur de la lame hors tout	210 mm
C Largeur hors tout	1 000/830* mm	J Distance de la lame	940 mm
D Longueur des chenilles au sol	1 120 mm	K Hauteur de relevage max. au-dessus du sol	210 mm
E Longueur du train de chenilles	1 440 mm	L Profondeur d'abaissement max. depuis le sol	230 mm
F Voie	820/650 mm	M Garde au sol minimale	140 mm
G Largeur des chenilles	180 mm	M' Garde au sol sous contrepoids	370 mm

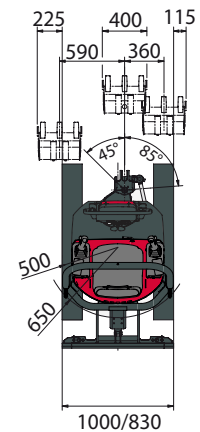
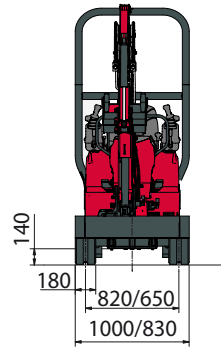
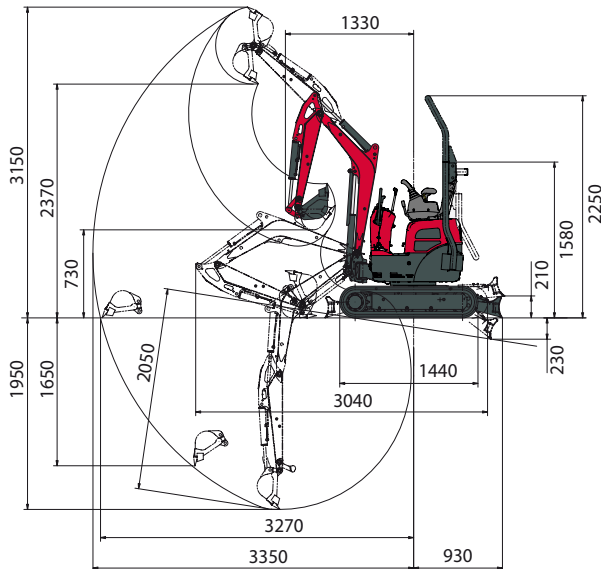

N Profondeur de fouille max. – lame levée	1 950 mm	U Déport de pied de flèche à gauche	45°
O Profondeur de fouille max. – lame baissée	2 050 mm	V Déport de pied de flèche à droite	85°
P Portée de fouille max. au sol	3 270 mm	W Longueur du bras	980 mm
Q Portée de fouille max.	3 350 mm	X Rayon de rotation avant	1 330 mm
R Paroi verticale max.	1 650 mm	Y Rayon de rotation avant avec flèche déportée	1 080 mm
S Hauteur de déchargement max.	2 370 mm	Z Rayon de rotation arrière	650/780 mm*
T Hauteur d'attaque max.	3 150 mm		

*Châssis ouvert-fermé. Sous réserve de modifications techniques. Dimensions données en mm avec godet standard Yanmar.

FORCES DE LEVAGE

 Charge de basculement, flèche longitudinale

 Charge de basculement, flèche transversale

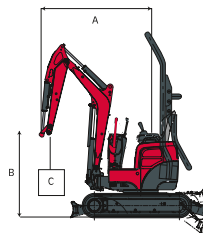

N : Châssis fermé
W : Châssis ouvert

A	Lame baissée												Lame levée											
	Max.		2,5 m		2 m		1,5 m		Max.		2,5 m		2 m		1,5 m									
B	(A=)	W	N	W	N	W	N	W	N	W	N	W	N	W	N	W	N							
2,0 m (2,55)	*185	115	*185	*185	120	*190	*185	145	*185	-	-	-	*185	110	*185	*185	120	*190	*185	145	*185	-	-	-
1,5 m (2,8)	125	95	230	155	120	*205	*205	165	*205	-	-	-	125	90	160	155	115	*205	205	160	*205	-	-	-
1,0 m (2,85)	115	90	*230	145	115	*240	200	160	*270	*380	255	*370	115	85	145	145	110	180	200	155	*265	380	245	*365
0,5 m (2,9)	110	85	*245	145	100	*270	195	150	*345	305	210	*550	110	80	130	145	100	170	195	145	230	305	200	355
0 m (2,8)	115	85	*260	140	100	*305	185	140	*385	275	205	*600	115	80	140	135	100	175	185	140	230	270	200	335
-0,5 m (2,7)	125	90	*280	145	105	*305	180	135	395	260	210	615	125	90	155	140	100	165	175	130	215	260	200	330

[Les données de ces tableaux représentent la capacité de levage selon la norme ISO 10567. Elles correspondent à 75 % de la charge maximale statique avant basculement ou à 87 % de la force hydraulique de levage. Les données notées avec * traduisent les limites hydrauliques de la force de levage.]

CARACTÉRISTIQUES TECHNIQUES

[POIDS +/- 2 % (NORMES EUROPÉENNES)]

	Poids	Pression au sol
Poids opérationnel (chenilles caoutchouc)	1 245 kg	0,28 kg/cm ²
Poids de transport (chenilles caoutchouc)	1 170 kg	0,26 kg/cm ²

[MOTEUR]

Type	3TNV70-WBVB
Norme	Stage V
Carburant	Diesel
Puissance nette	9,2 kW (à 2 000 tr/min)
Puissance brute	9,3 kW (à 2 000 tr/min)
Cylindrée	0,854 litre
Couple maximum	48,4 - 52 N.m (à 1 600 tr/min)
Refroidissement	Liquide
Démarrreur	12V - 1,1 kW
Batterie	12V - 36 Ah
Alternateur	14V - 8,5 A

[SYSTÈME HYDRAULIQUE]

Pression maximum	210 bars
1 pompe à deux pistons à débit variable	2 x 11 l/min
1 pompe à engrenages	6 l/min

PTO	Données théoriques à 2 000 tr/min	
	Pression	Débit d'huile
1 voie	0-190 bars	24.5 - 9,3 l/min

 Le débit diminue quand la pression augmente.

[PERFORMANCES]

Vitesse de translation	2,1-4 km/h
Vitesse de rotation	10 tr/min
Force d'excavation (bras)	5,8 kN
Force d'excavation (godet)	13,9 kN
Force de traction max (1ère vitesse)	9,2 kN
Pente maximale	25°
Niveau acoustique (2000/14/CE & 2005/88/CE)	Lwa = 89 dBA ; Lpag = 73 dBA

[CHÂSSIS INFÉRIEUR]

Nombre de galets supérieurs	1
Nombre de galets inférieurs	3

[CONTENANCES]

Réservoir carburant	12 litres
Liquide de refroidissement	2,5 litres
Huile moteur	2,8 litres
Circuit hydraulique	14,3 litres
Réservoir hydraulique	7,4 litres

FRÉQUENCES DE MAINTENANCE

[Changement huile moteur et filtre : 50 heures (1^{er}) / 500 heures (2^e)] [Changement filtre gasoil : 250 heures] [Changement filtre huile hydraulique : 50 heures (1^{er}) / 500 heures (2^e)] [Changement huile hydraulique : 1000 heures] [Changement liquide de refroidissement : 2000 heures]



YANMAR



Yanmar Compact Equipment EMEA

FR_VI012-2A_0522



www.yanmar.com

***BUILDING
WITH YOU***

Imprimé en France - Le constructeur se réserve le droit de modifier les informations de ce catalogue sans préavis. Pour tout complément d'information, veuillez vous adresser à votre distributeur agréé Yanmar Compact Equipment EMEA